

ЕСЛИ ЕСТЬ ДЕЛО В ЖИЗНИ!

Ухтинский 6+ Торговый Двор

№ 18 (363) 29 мая 2015 г.
www.nepsite.ru



Рекламное издание

Словесное приложение к еженедельнику

Кристалльно чистая
питьевая вода!

Тиманская

Особые условия для организаций
и предприятий*

*подробности по тел.
72-15-15

компания
«ГАЛС»

ОФИЦИАЛЬНЫЙ ДИСТРИБЬЮТОР

г. Ухта
ул. Заводская, д. 3
телефон **73-02-94**

Режим работы:
пн-пт 8:00-19:00, сб-вс 10:00-17:00

Реклама

В этом
номере

ФАНЕРА

1,525x1,525
6, 9, 12, 20 мм

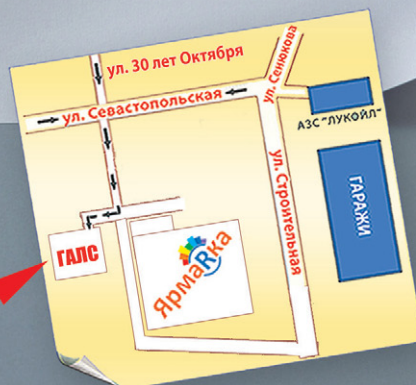

«ГАЛС»

ДЕЛОВЫЕ НОВОСТИ РК

► 4 июня в столице республики пройдет семинар о современных методах развития бизнеса по-средством сетей интернет, стр. 5

ДЕЛОВЫЕ НОВОСТИ УХТЫ

► Уполномоченные лица вправе получить доступ к личному кабинету налогоплательщика-юрлица, стр. 4

ДЕЛОВЫЕ НОВОСТИ РФ

► Комитет ГД одобрил в I чтении проект об участии юрлиц в капитале МСП, стр. 10

ПРАВОВЫЕ НОВОСТИ РФ

► Минфин разъяснил, какой предельный доход за 2015 год может быть у ИП, совмещающего УСН и ПСН, стр. 15

Реклама

СЕТЬ АПТЕК «ДОЛГОЛЕТ»

Лицензия №ЛО-11-02-000045 от 23.12.08 МЗ РК

Скидки продолжают!
скидка 10%
до конца мая*

*Акция действительна до 31.05.2015 года.

Термальная вода - незаменимая вещь в косметичке каждой женщины. Ведь именно это средство призвано увлажнять кожу, сохранять и освежать макияж, насыщать кожу витаминами и микроэлементами.

Термальная вода Vichy - самая популярная среди всех производителей. Она успокаивает кожу, обладает и целебным действием: после использования кожа становится гладкой, сияющей, мягкой, прыщей и воспалений становится меньше, а мелких пор фактически не видно.

Термальная вода La Roche Posay способствует скорейшему заживлению кожи, делает ее мягкой и более здоровой на вид. Она подходит людям с чувствительной, склонной к аллергическим реакциям кожи, а также дамам, которые не желают стареть. Это средство, благодаря обогащенному составу, замедляет процесс увядания кожи.

Всегда рядом! Всегда настоящие лекарства!
Всегда низкие цены!

ЗАКАЗ ЛЕКАРСТВ - ИСПОЛНЕНИЕ ЗА 1 ДЕНЬ

г. Ухта, пр. Ленина, 41, 76-59-90 **24 часа**
г. Ухта, пр. Ленина, 21, 74-02-80
г. Ухта, ул. Октябрьская, 17, 76-36-76
с 8:00 до 20:00

ИМЕЮТСЯ ПРОТИВОПОКАЗАНИЯ. НЕОБХОДИМО ПРОКОНСУЛЬТИРОВАТЬСЯ СО СПЕЦИАЛИСТОМ.

Реклама

Лицензия МЗ РК №11-01-000356 от 1 июля 2010 г. | Лицензия №ЛО 11-01-00745 от 26 декабря 2011 г.

Адрес: 169300, Республика Коми, г. Ухта, пр. Ленина, д. 4, гост. «Тиман», 3 этаж.
Т.: 8(8216) 742-000, 74-35-35.
E-mail: ultramedrk@rambler.ru

Ультрамед
ЦЕНТР ПРОФИЛАКТИЧЕСКОЙ МЕДИЦИНЫ

МЕДИЦИНСКИЕ ОСМОТРЫ:

- предрейсовые и послерейсовые
- предварительные (при поступлении на работу)
- периодические (при вредных условиях труда)
- оформление санитарных книжек

- **Экспертиза на право владения оружием**
- **Противоалкогольное кодирование**
- **Капельницы**

ИМЕЮТСЯ ПРОТИВОПОКАЗАНИЯ. НЕОБХОДИМО ПРОКОНСУЛЬТИРОВАТЬСЯ СО СПЕЦИАЛИСТОМ.



МИКРОН-Х

Ухта, Зерюнова-10, с 10 до 18 ч. (ВС - вых.)

РЕМОНТ электроники и техники

ГАРАНТИЯ до 1 года

Тел.: 8(8216) **797-326, 777-343**

Реклама

ООО «СтройСпецТехника»

Т.: 8-904-27-400-88, 79-42-90
Т/факс (8216) 75-15-38

СДАЧА В АРЕНДУ СПЕЦТЕХНИКИ:

тралы (низкорамные), автоплощадки, автокраны (г/п 25 т и более),
экскаваторы колесные Hyundai с гидромолотом (V ковша 0,8 м³),
экскаватор гусеничный (болотник), V ковша 1,1 м³,
бульдозеры, самосвалы (V кузова 16 м³),
фронтальные погрузчики (V ковша 1,8 м³),
КАМАЗ бортовой полноприводный с гидроманипулятором (г/п 7 т),
автовышка.

ПЕРЕВОЗКА НЕГАБАРИТНЫХ ГРУЗОВ,
ПРОДАЖА И ДОСТАВКА
ЩЕБНЯ ВСЕХ ФРАКЦИЙ В ЛЮБОМ ОБЪЕМЕ,
А ТАКЖЕ ДРУГИХ СЫПУЧИХ ГРУЗОВ.
УСЛУГИ АВТОЭЛЕКТРИКА.

МЕСТА ДЛЯ ХРАНЕНИЯ И СКЛАДИРОВАНИЯ ГРУЗОВ.

e-mail: stroispectehnika@mail.ru



Реклама

Заключаем договоры. Любая форма оплаты.

WWW.SST-UHTA.RU

АСЦ "АВВА" - официальный представитель компаний Samsung, LG, Indesit, Ariston, "Атлант" по гарантийным и платным ремонтам.

Реклама

холодильники
стиральные
машины
СВЧ-печи
пылесосы
кофемашины
ремонт и обслуживание
кондиционеров

ПРОФЕССИОНАЛЬНЫЙ РЕМОНТ
сотовых телефонов
планшетов
ноутбуков
GPS-навигаторов

ГАРАНТИЯ

Наш адрес: **Семяшкина-8а**



74-18-88



ДЕЛОВЫЕ НОВОСТИ УХТЫ

В администрации Ухты состоялось совещание, на котором обсуждался вопрос о целесообразности создания на территории МОГО «Ухта» оптово-распределительных центров (ОРЦ). С докладом о назначении, функциях и целесообразности создания ОРЦ в Ухте выступил первый заместитель министра сельского хозяйства и продовольствия Коми Алексей Буткин.

Были рассмотрены вопросы о положении с обеспечением жителей муниципалитета, школ и детских садов продовольственными товарами, заслушаны доклады представителей управлений образования, здравоохранения и других заинтересованных сторон. В мероприятии приняли участие представители Министерства сельского хозяйства и продовольствия Республики Коми, агропромышленного комплекса, а также представители торговых сетей и ухтинской общности.

<http://mouhta.ru>

•••••

Масштабное мероприятие состоялось 19 мая в спорткомплексе «Буревестник» — там прошло так называемое предварительное распределение выпускников УГТУ, которое можно назвать «репетицией» трудоустройства, предстоящего всем экс-студентам уже очень скоро. Выпуск 2015 года можно считать самым многочисленным за всю историю УГТУ: вместе с почти 2000 выпускников вуза (очной и заочной форм обучения) «путевку в жизнь» получают вчерашние учащиеся техникумов и колледжей, входящих в состав университетского комплекса — всего около пяти тысяч человек. Очевидно, что самой актуальной для большинства из них не сегодня завтра станет проблема поиска работы. Руководство УГТУ вместе с предприятиями и организациями-партнерами уже не первый год проводит ярмарки вакансий для будущих бывших студентов, но, как правило, в них участвует ограниченное число работодателей от одной-двух отраслей экономики. Нынешнее мероприятие тем и отличается, что представило площадку для всех структур, заинтересованных в притоке молодых квалифицированных кадров. Как рассказал проректор УГТУ по учебной работе Эмин Ягубов, приглашения участвовать в предраспределении были направлены почти 200 предприятиям и организациям Ухты и республики. Приняли участие в мероприятии 27 из них, еще 10 предоставили списки вакансий заочно. Всего вниманию выпускников УГТУ было представлено около 300 вакансий.

www.ugtu.net

Востребованные профессии и средний уровень оплаты труда по состоянию на апрель 2015 года.

Профессия	Требуется, ед.	средний уровень з/платы, руб.
Водитель автомобиля	198	20000
Подсобный рабочий	158	15000
Бетонщик	156	25000
Инженер	122	35000
Каменщик	120	25000
Медицинская сестра	103	15000
Уборщик производственных и служебных помещений	97	10000
Плотник	88	20000
Арматурщик	82	25000
Машинист бульдозера	80	35000
Врач	79	25000
Тракторист	76	20000
Электрогазосварщик	73	35000
Санитарка (мойщица)	67	10000
Маляр	61	20000
Повар	56	15000
Электромонтер по ремонту и обслуживанию электрооборудования	55	20000
Транспортировщик	50	20000
Слесарь-ремонтник	44	15000
Дорожный рабочий	40	25000
Машинист экскаватора	39	35000
Дворник	36	10000
Монтажник по монтажу стальных и железобетонных конструкций	32	25000
Фельдшер	32	15000
Кухонный рабочий	30	11000
Обрущик	30	10000
Слесарь механосборочных работ	30	20000
Слесарь по контрольно-измерительным приборам и автоматике	27	12000
Машинист крана (крановщик)	26	22000
Слесарь по сборке металлоконструкций	25	17000
Токарь	25	30000
Токарь-расточник	25	35000
Машинист автогрейдера	24	35000
Шлифовщик	23	35000
Оператор связи	21	12000
Слесарь по ремонту автомобилей	21	15000
Облицовщик-плиточник	20	20000
Слесарь-сантехник	16	15000
Водитель погрузчика	15	20000
Воспитатель	15	12000
Машинист крана автомобильного	15	18000
Продавец продовольственных товаров	15	15000
Музыкальный руководитель	13	12000
Учитель	12	17000
Продавец непродовольственных товаров	5	15000

Курс на импортозамещение не увеличил площади посевных в Коми

Практически, как и в 2014 году, в 2015-м посевные работы в республике во всех категориях хозяйств запланированы на площади 15,6 тысячи гектаров. И это при том, что после обмена санкциями Россия взяла курс на импортозамещение, а в Коми появилась соответствующая дорожная карта на 2015-2016 годы.

Как сообщает пресс-служба Министерства сельского хозяйства и продовольствия Коми, аграрии республики уже готовы к проведению посевной кампании.

Посевные работы, как и в прошлом году, будут проходить в хозяйствах на площади 15,6 тысячи гектаров. В сельхозорганизациях и крестьянских (фермерских) хозяйствах яровой сев запланирован на площади 8,8 тысячи гектаров, в том числе яровые зерновые — на 0,6 тысячи гектаров, картофель и овощи — на 0,7 тысячи гектаров, кормовые культуры — на 7,5 тысячи гектаров.

Хозяйства приобрели 24 тонны элитных семян картофеля.

По данным ОАО «Россельхозбанк», кредит на проведение весенне-полевых работ получили три сельскохозяйственные организации на сумму 72 миллиона рублей.

Для проведения механизированных работ аграрии располагают 934 тракторами, 131 плугом, 89 боронами, 68 культиваторами, 60 машинами для посева. За последние два года сельскохозяйственные организации приобрели высокопроизводительную технику, в том числе 27 тракторов, 4 прицепа-подборщика, 7 косилок-плющилок, 1 кормоуборочный



Фото из сети интернет

комбайн, 2 дисковые бороны, 2 оборотных плуга.

Напомним, дорожная карта по содействию импортозамещению, принятая в Коми на 2015-2016 годы по поручению президента России, ставит две цели: максимальное использование и наращивание агропромышленного потенциала Коми и развитие экономического потенциала республики. Цели делятся на задачи, которые описываются пространством «комплексом мероприятий», исполнять их и отвечать за результаты будет определенное ведомство.

Отметим, что по данным Минсельхозпрода республики, самообеспеченность мясом, яйцами и картофелем в Коми медленно, но растет, однако овощей и молока производят все меньше. И В.Мальцев говорил о том, что акцент необходимо делать не на импортозамещение, а на самообеспеченность продуктами питания населения региона.

<http://komionline.ru>

Китай проявляет интерес к Коми

Китайские инвесторы рассмотрели возможность создания в Пекине фронт-офиса по продвижению проектов Республики Коми. Об этом заявил заместитель председателя правительства региона Эльман Худазаров, комментируя итоги ответного визита в Китайскую Народную Республику. Российская делегация посетила KHP по приглашению компании China Railway Construction Bridge Engineering Bureau Group Co., Ltd.

«Основная цель визита — проработка предложений по участию в реализации проекта «Белкомур» и других инвестпроектов на территории Республики Коми китайских инвесторов», — отметил Эльман Худазаров.

Китайские инвесторы проявили большой интерес к представленным инвестиционным проектам. Кроме участия в реализации «Белкомура» и сопряженного с ним проекта расширения мощностей Архангельского морского порта, речь шла и о других смежных проектах на территории Коми и России.

С китайскими компаниями была проработана возможность сотрудничества в реализации лесных и угольных проектов на территории республики, в строительстве горно-металлургического комплекса по переработке титановых руд и кварцевых песков Пижемского месторождения, в строительстве заводов по переработке низкосортной древесины и других промышленных проектов.

Обсуждалась возможность сотрудничества в сфере туризма.

По итогам рабочего визита было принято решение об организации мероприятий по созданию в Пекине инвестиционного фронт-офиса по подготовке и продвижению проектов Коми в Китае и об организации коммуникационного процесса между китайскими инвесторами и компаниями Республики Коми. В настоящее время готовятся протокольные решения о намерениях с холдингом China Railway Construction Corporation, Ltd., с China Poly Group, Poly Technologies, Inc. и с другими китайскими инвестиционными компаниями по развитию международных дел.

<http://respublika11.ru>

ДЕЛОВЫЕ НОВОСТИ РК

Четвертого июня в столице республики пройдет семинар о современных методах развития бизнеса посредством сетей интернет. Если лучший друг человека — соб@ка, то интернет — лучший друг бизнеса, просторы сети способствуют эффективному продвижению. На семинаре ведущие специалисты IT-STUDIO научат предпринимателей правильно формировать имидж компании, поведают о современных технологиях сайтостроения. Кроме того, подавая заявку на участие в семинаре, можно указать адрес своего сайта, а в день мероприятия получить его подробный анализ и профессиональную консультацию. Участие в семинаре будет интересным и полезным не только предпринимателям, но и менеджерам по продажам, маркетологам, PR-специалистам и IT-шникам, всем, кто связан с продвижением в интернете. Предварительная регистрация обязательна, участникам будут выдавать раздаточный материал. Семинар пройдет в конференц-зале гостиницы «Сыктывкар» по адресу: ул. Коммунистическая, 67. Зарегистрироваться можно на сайте <http://seminar11.it-studio.ru> или позвонив по телефонам: 8 (8212) 201-513, 8-904-239-60-29.

www.komiinform.ru

●●●●●●●●●●

Недавно рамках своей рабочей поездки в Няжпгостский район председатель правительства Коми Владимир Тукмаков побывал на заводе по производству ДВП в Емве. Несмотря на неприглядный вид цехов, дела там, похоже, налаживаются. Гендиректор предприятия Геннадий Ксенофонтов провел Владимира Тукмакова по цехам, продемонстрировав, что работа не стоит. В ноябре 2013 года завод под свое крыло взяла компания «Плитный мир», заключившая договор аренды с инвесткомпанией «Таврический». С тех пор все идет благополучно, зарплата выплачивается своевременно и даже начала расти: рабочий персонал, получавший раньше в среднем по 11 тысяч рублей, теперь получает по 19 тысяч. Так что стабильность есть, и теперь нужно решать вопросы капремонта, которого не было очень давно. Между тем экономической кризис уже сказался отрицательно на мебельной отрасли — основном покупателе древесно-волоконных плит. Геннадий Ксенофонтов сообщил, что есть некоторые затруднения, но появился и плюс — компания, которая взялась красить производимую ДВП, из-за чего улучшились ее продажи.

<http://respublika11.ru>

●●●●●●●●●●

Республика Коми получит дополнительно почти 100 миллионов рублей на развитие сельских территорий. Субсидии предоставляются региональному бюджету в соответствии с распоряжением правительства России в рамках Федеральной целевой программы по устойчивому развитию сельских территорий на 2014-2017 годы и на период до 2020 года на софинансирование расходовных обязательств.

<http://rkomi.ru>



АГЕНТСТВО НЕДВИЖИМОСТИ. АДРЕС: БУШУЕВА, 18а

“ВЕНЕЦ”

www.venec.net

НА РЫНКЕ
НЕДВИЖИМОСТИ
20
лет

ВСЯ НЕДВИЖИМОСТЬ НА VENEC.NET

- Срочный выкуп
- Продажа
- Аренда
- Новострой
- Ипотека
- Оформление
- Приватизация
- Перепланировка



76-17-75, 77-74-25, 73-88-83

E-mail: venec@list.ru

Реклама.

ПРЕДПРИЯТИЕ СДАЕТ В АРЕНДУ

**ПЕРВЫЙ И ВТОРОЙ ЭТАЖ
ЧЕТЫРЕХЭТАЖНОГО КИРП. ЗДАНИЯ
ПОД ОФИСНЫЕ ПОМЕЩЕНИЯ,**

общ. пл. 530 кв.м, имеется столовая,
цена за 1 кв.м - 500 руб.,
по адресу: Ухта, ул. Моторная, 14.

Реклама

Контактные тел.: **79-58-62, 79-58-60, 8-912-54-78-203.**

НОВОСТИ МИРОВОЙ ЭКОНОМИКИ

Канадский производитель самолетов **Bombardier** сокращает производство топовых бизнес-джетов **Global 5000** и **Global 6000** из-за падения спроса в развивающихся странах, в частности в России. Об этом сообщает Bloomberg со ссылкой на президента компании **Bombardier Business Aircraft** Эрика Мартела. По словам Мартела, введенные Канадой, США и Евросоюзом санкции в купе с падением евро к доллару (цены на джеты компании номинируются в долларах) сказались на объемах продаж, которые росли в России до прошлого года. Дополнительным фактором выступило снижение нефтяных цен, они сдерживают покупательную способность российских покупателей бизнес-джетов. Вместе с тем, сообщил представитель канадской компании, **Bombardier** по-прежнему пользуется хорошим спросом в США. Мартел не уточнил, насколько будет сокращено



производство, а также сколько человек в результате этого будет уволено. В настоящий момент на производстве топовых бизнес-джетов работают примерно 4,5 тысячи человек. По словам Мартела, точная информация о сокращениях появится в ближайшее время.

<http://lenta.ru>



Эстонская облачная система управления взаимоотношениями с клиентами (CRM) для управления продажами малого бизнеса Pipedrive закрыла инвестиционный раунд А на сумму девять миллионов долларов. Представители фонда **TMT Investments**, в портфель которого входит **Pipedrive** и который является одним из первых ее инвесторов, отметили, что наибольшие средства внесли такие крупные американские фонды, как **Bessemer Venture Partners**, при участии **Paua Ventures**, **Rembrandt Venture Partners** и **AngelPad**. Вместе с этим, успешное привлечение инвестиций прокомментировал глава стартапа **Стив Ориол**. По его словам, этот раунд наглядно показывает, насколько успешно **Pipedrive** соответствует требованиям потенциально миллионов представителей малого бизнеса к системам управления продажами. «Этот раунд позволит нам существенно ускорить

рост за счет привлечения талантливых сотрудников для дальнейшего развития нашей системы и клиентской базы», — подчеркнул **Ориол**.

Также представители системы заметили, что уникальность **Pipedrive** заключается в том, что она выросла из прямых продаж. «Постоянно растущая аудитория **Pipedrive**, насчитывающая более десяти тысяч платных клиентов (малые предприятия), наглядно показывает, что простой, интуитивный подход компании к визуализации процесса продаж отлично работает», — говорит **Алекс Феррара**, партнер **Bessemer Venture Partners**. — Мы инвестировали в **Pipedrive**, так как верим в то, что у компании есть потенциал — стать глобальным стандартом CRM для малого бизнеса».

Отметим, что на данный момент в компании работают 77 сотрудников из США и Эстонии.

www.dni.ru

ЕСТЬ НОВОСТИ.

WWW.NEPSITE.RU

СЛОВАРЬ ДЕЛОВОГО ЧЕЛОВЕКА

Обязательства и выгоды, условные — это возможные выгоды или убытки, которые могут быть у предприятия в случае, если в будущем произойдут некоторые события; ярким примером является предъявление предприятию иска.

Начет — это сумма, взыскиваемая с должностного лица, работника за неправильные действия либо нарушение своих обязанностей (может быть неутвержденным расходом материальных и физических ресурсов, подлежащих возмещению полностью или частично с виновников).

www.edictionary.ru

ДЕЛОВЫЕ НОВОСТИ РФ

Комитет Госдумы по экономической политике рекомендовал нижней палате парламента принять в первом чтении правительственный законопроект, направленный на расширение круга юридических лиц, которые могут участвовать в уставном капитале субъектов малого и среднего предпринимательства (МСП). Проектом закона увеличивается до 49% (с 25%) порог участия иностранных юридических лиц, а также российских юрлиц, не являющихся субъектами МСП, в уставном капитале малых и средних предприятий. Существующее ограничение по структуре капитала субъектов МСП «сдерживает рост инвестиций, препятствует формированию технологических цепочек», считает правительство. Юрица, доля участия в уставном капитале которых включена в состав общего имущества инвестиционного товарищества, также наделяются статусом субъекта МСП. Законопроект исключает требование периодичности установления правительством РФ предельных значений выручки для отнесения организаций к категории субъектов МСП. Принятие законопроекта, по оценке правительства, может привести к росту количества субъектов МСП на 1%, который будет сопровождаться увеличением численности занятых в данном секторе, оборота и объема инвестиций на малых и средних предприятиях.

<http://ria.ru>

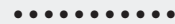

Вице-спикер Госдумы Андрей Исаев, курирующий социальную сферу, считает возможным рассмотреть инициативу, обязывающую некоторые категории безработных россиян уплачивать взносы во внебюджетные фонды, если они получают доход. Ранее СМИ сообщили, что правительство РФ хочет обязать безработных платить взносы в фонды пенсионного, медицинского и соцстрахования. Основное беспокойство у чиновников вызывает большое количество людей, формально не работающих, но имеющих какие-то доходы. Это могут быть те, кто занят в сером секторе, либо, например, граждане, которые сдают в аренду недвижимость. По его мнению, эта инициатива не должна затронуть домработниц, сидящих дома жен офицеров, совершеннолетних студентов заочных отделений, не имеющих заработка, и других лиц.

<http://ria.ru>

41,5% компаний уже точно не планируют оптимизацию персонала в 2015 г., сообщает РБК данные исследования рынка труда в России. Опрос 400 компаний из 18 секторов экономики проводился в начале апреля. Еще 25% компаний будут действовать по ситуации — они ответили, что пока не готовы принять решение об оптимизации численности персонала. В феврале, когда проводился первый этап исследования, таких было 38%. Но проблем не избежать в электронной коммерции и ресторанном бизнесе, говорится в исследовании **Hay Group**.

www.eg-online.ru

Стефано-Афанасиевский ЖЕНСКИЙ МОНАСТЫРЬ

(168114, Республика Коми, Сысольский р-н, с. Вотча)

**обращается с просьбой
о посильной помощи в сборе
денежных средств
на строительство сестринского
корпуса с домовою церковью.**

Вот уже 16 лет обитель восстанавливается, воссылаются милосердному Господу молитвы монахинь о мире всего мира, о Богохранимой стране нашей, властях, воинстве, народе нашем. В настоящее время живем в старой конторе бывшего лесосплава, которая пришла в негодность. Здание ремонту не подлежит.

Наши реквизиты:

АКБ «Северный Народный Банк» (ОАО)

Республика Коми, г. Сыктывкар

ИНН 1110001827

КПП 111001001

р/с 40703810909330000182

к/с 30101810000000000781

БИК 048702781

Тел. 8(82131) 98-3-77.



СДАМ КОММЕРЧЕСКОЕ ПОМЕЩЕНИЕ

от 30 до 100 кв.м

г. Ухта, пр. КОСМОНАВТОВ-5/2
(недалеко от перекрестка
Ленина – Космонавтов)

НА ДЛИТЕЛЬНЫЙ СРОК

Т. 8-922-592-20-20



**ОРГАНИЗАЦИЯ РЕАЛИЗУЕТ
В Г. УХТЕ ПО НИЗКИМ ЦЕНАМ:**

- светильники в ассортименте, **100 р.**
 - линолеум (шир. 2 м), **65 р/кв.м**
 - плитка облиц. стеновая (20x20 и 15x15), Смоленск, **40 р/кв.м**
 - стекло листовое витринное (6 мм), ящик - 20 листов (лист 2,4x3,21 м), **470 р/лист**
- ПРИ ПОКУПKE ЯЩИКА - СКИДКА 50%
- б/у торговое оборудование для магазинов

ПРИ РЕАЛИЗАЦИИ ОПТОМ - ЦЕНЫ ДОГОВОРНЫЕ

Т.: 8(8216) **75-95-73, 75-91-14.**

РАДИОДЕТАЛИ

www.radiouhta.ru www.masterkit.ru



ПУЛЬТЫ от 160 руб.



USB-флешки 16 Гб - 380 руб.

Бесплатное цифровое ТВ с приемниками D-Color



БЛОКИ ПИТАНИЯ ДЛЯ ПЛАНШЕТОВ от 600 руб.



**ЛЕНТЫ СВЕТОДИОДНЫЕ
ВЛАГОУСТОЙЧИВЫЕ от 120 руб/м**

В НАЛИЧИИ И НА ЗАКАЗ



DVB-T2



г. Ухта, м-н "Презент", Октябрьская, 25;
пав. "Радиодетали", Космонавтов, 12

т. 8(8216) 73-89-39

ТРАНСПОРТ

ГРУЗЧИКИ

(8216)

766



366

ПОПУТНЫЙ ГРУЗ

Реклама

30 мая 2015 года

в конференц-зале Дома пионеров (Детский парк)

СОСТОИТСЯ ОТЧЁТНОЕ СОБРАНИЕ

УХТИНСКОГО ОБЩЕСТВА ОХОТНИКОВ

И РЫБОЛОВОВ

НАЧАЛО В 10 Ч.

Компании «Додо Пицца» ТРЕБУЕТСЯ

ПИЦЦАМЕЙКЕР

тел. 70-70-75

ОРГАНИЗАЦИИ ТРЕБУЮТСЯ:

- **ВОДИТЕЛИ** (наличие всех категорий)
т. 8-912-948-73-14
- **КЛАДОВЩИК** со знанием
строительных материалов, запчастей
т. 8-912-943-23-91
- **РАБОЧИЙ** по комплексному
обслуживанию зданий и сооружений
т. 8-912-943-23-91
- **ИНЖЕНЕР ПТО**
высшее образование, опыт работы не менее 3-х лет
т. 8-912-559-12-68
- **ЭЛЕКТРОГАЗОСВАРЩИКИ**
(желательно наличие НАКС) т. 77-11-68



Резюме по т/ф: 8 (8216) 77-11-68, 77-12-31

**Турецкая
кухня**

Кафе
Стабул

Комплексное обслуживание
банкетов и корпоративов
Выезд персонала

Доставка на дом!
НОВЫЕ БЛЮДА В НАШЕМ МЕНЮ

Турецкая и восточная кухни!
Уютная
восточная обстановка!

Адрес: ул. 40 лет Коми, д. 3/16, Т. **711-182**

Реклама

ОАО УХТИНСКАЯ
ТИПОГРАФИЯ

- ПРИГЛАШЕНИЯ
- ВИЗИТКИ
- БУКЛЕТЫ
- КНИГИ
- БЛАНКИ
- ОТКРЫТКИ
- КОЛОРТОН
- ШТАМПЫ
- ПЕЧАТИ
- БЛАНКИ СТРОГОЙ ОТЧЕТНОСТИ
- ПРОИЗВОДСТВЕННЫЕ ЖУРНАЛЫ

г. Ухта
ул. Губкина, 24
тел/факс 8(8216)
75-11-64, 75-13-96
e-mail:
uhtatip@mail.ru

Реклама

1 ИЮНЯ - ДЕНЬ ЗАЩИТЫ ДЕТЕЙ!

КРУГЛОСУТОЧНАЯ СЛУЖБА ДОСТАВКИ

72-06-06

Цветы, пицца, продукты, напитки, горячие обеды, бытовая химия

768-409

ПРИГЛАШАЕМ К СОТРУДНИЧЕСТВУ

Ухта - Сыктывкар - Ухта
Сосногорск Сосногорск

Время в пути 4 часа

г. Ухта, время отправления:
4:00, 5:30, 7:00, 9:00, 11:00, 13:00,
15:00, 17:00, 19:00, 21:00, 23:00, 01:00

г. Сыктывкар, ж.-д. вокзал, время отправления:
3:00, 5:30, 8:00, 9:30, 11:30, 13:00,
15:00, 15:30, 17:30, 19:30, 23:30, 01:00

Сыктывкар АЭРОПОРТ, БОЛЬНИЦЫ ГОРОДА

ПРЕДОСТАВЛЯЕМ ДОКУМЕНТЫ ДЛЯ ОТЧЕТА. ЛИЦЕНЗИЯ, СТРАХОВКА ПассажиРОВ

711-110

89129476904

89042251252

89042307170



Магазин ТРИК

ДЕТСКАЯ ОДЕЖДА:
шорты - от 120 руб.
майки - от 120 руб.
платья - от 330 руб.
сарафаны - от 300 руб.
носки - от 36 руб.

Качественный трикотаж производства фабрик России и Белоруссии.

футболки от 160 р.

АДРЕС: ПР. ЛЕНИНА, Д. 16

ТЕЛ. 76-78-09

«РАДУГА»

ул. Октябрьская-25, 2 эт.

УТРОМ с 9:00 до 13:00 с 1 по 5 июня - бесплатная консультация врача-ортодонта!

т.: **76-000-3, 76-85-33**, пн-пт с 9 до 20, сб с 9 до 17, вс - по записи

ИМЕЮТСЯ ПРОТИВОПОКАЗАНИЯ. НЕОБХОДИМО ПРОКОНСУЛЬТИРОВАТЬСЯ СО СПЕЦИАЛИСТОМ.

СТОМАТОЛОГ И Я

- ЭСТЕТИЧЕСКАЯ РЕСТАВРАЦИЯ И НАРАЩИВАНИЕ ЗУБОВ
- ЛЕЧЕНИЕ ЗУБОВ ЛЮБОЙ СЛОЖНОСТИ
- ЛЕЧЕНИЕ ДЕСЕН ЛАЗЕРОМ
- ПРОТЕЗИРОВАНИЕ

пр. Космонавтов, 13 (зд. роддома) Т. 72-21-60

Работаем: 11⁰⁰-20⁰⁰, сб-вс - выходные.

ИМЕЮТСЯ ПРОТИВОПОКАЗАНИЯ. НЕОБХОДИМО ПРОКОНСУЛЬТИРОВАТЬСЯ СО СПЕЦИАЛИСТОМ.

74-75-75
77-76-73
76-45-44

ПРОДУКТЫ ДЛЯ ЛЮБОГО СТОЛА
ЦВЕТЫ ДЛЯ ЛЮБИМЫХ
ТОВАРЫ ДЛЯ ДОМА
ЛЕКАРСТВА ДЛЯ ЗДОРОВЬЯ

ДОСТАВКА ДЛЯ ВАС - 24 ЧАСА

IMAGE
РЕКЛАМНОЕ АГЕНТСТВО

www.image-uhtra.ru

ПРИНИМАЕМ К ОПЛАТЕ КАРТЫ
MasterCard VISA

e-mail: reklama_1@mail.ru

- НАРУЖНАЯ РЕКЛАМА
- ЛОГОТИПЫ НА СПЕЦОДЕЖДУ
- ПОЛИГРАФИЯ
- БАННЕРЫ
- СУВЕНИРНАЯ ПРОДУКЦИЯ
- ПЕЧАТИ И ШТАМПЫ
- ЛАЗЕРНАЯ РЕЗКА И ГРАВИРОВКА
- ЧЕРТЕЖИ ДО ФОРМАТА А0
- ЛИСТОВКИ

169300, г. Ухта, пр. Ленина, 33А

Т. (8216) 767-011

Т. 722-650

УХТА ⇄ СЫКТЫВКАР

ежедневно
с 2011 года!
такси - «ТИМАН»

Ориентировочное время отправления.

ЗАБИРАЕМ ИЗ СОСНОГОРСКА



Гост. «ТИМАН»: 01:00, 04:00,
06:30, 08:00, 10:00, 12:00,
14:00, 16:00, 17:30, 19:00, 23:00

Гост. «АЭРОФЛОТ»: 04:00, 06:30,
09:00, 11:00, 13:00, 14:30, 16:00,
17:30, 19:00, 21:30, 23:00



700 р.

Реклама

Остановки по требованию: ЦРБ, Кардиологический центр

Билеты для отчетности, детские автокресла, бустеры.

8-912-94-98-117
8-904-27-33-019

vk.com/timan11

8-965-86-48-955
(8-8216) 770-777

УХТА, СЕНИУКОВА-8
☎ 8(8216) 71-05-21

АвтоАтелье

АвтоПРЕСТИЖ

Ухта: Сениукова-8
☎ 8(8216) 74-99-89
Сосногорск: Оплеснина-5

[HTTPS://VK.COM/CLUB56805899](https://vk.com/club56805899)

Пошив авточехлов по вашему дизайну.
Срок изготовления – 5-7 рабочих дней.
Широкий выбор цветов экокожи, тканей, алькантары.
Все ткани в наличии.

СКИДКА 10%

* Акция действительна до 30 июня 2015 года.

КУПИ ГОТОВЫЕ ИЛИ СОЗДАЙ СВОЙ ДИЗАЙН



от 5 000 руб.
с ВАШИМ ДИЗАЙНОМ



от 5 000 руб.
с ВАШИМ ДИЗАЙНОМ



от 5 000 руб.
с ВАШИМ ДИЗАЙНОМ

ШИРОКИЙ ВЫБОР:

- АВТОЧЕХЛОВ НА ОТЕЧЕСТВЕННЫЕ и иностранные автомобили
- ШУМО-, ТЕПЛО-, ВИБРОИЗОЛЯЦИЙ
- БРЫЗГОВИКОВ
- БАМПЕРОВ
- АККУМУЛЯТОРОВ
- АВТОХИМИИ
- АВТОЛАМП, КСЕНОНОВ, ДИОДОВ
- ДЕФЛЕКТОРОВ ОКОН
- ОТБОЙНИКОВ КАПОТА
- АКСЕССУАРОВ
- КОМПЛЕКТУЮЩИХ
- ПЛЕНКИ (АВТОВИНИЛ)

АНТИРАДАРЫ
SHO-ME, STARLINE



АНТИРАДАРЫ

Реклама

Может ли ИП применять упрощенку, если он продает подакцизные товары?

Да, может. Ведь реализация – это не производство. А применять упрощенку нельзя, когда организация или предприниматель именно производят подакцизные товары.

В октябре этого года один из сотрудников не выполнил план продаж и не сдал отчет. Была проведена служебная проверка, в результате которой выяснилось, что ежедневно не менее двух часов рабочего времени он тратит на онлайн-игры. Можем ли мы уволить работника за это? Как правильно составить приказ об увольнении?

Увольнение должно быть не за игры в рабочее время, а за неоднократное неисполнение без уважительных причин трудовых обязанностей (п. 5 ст. 81 ТК РФ). Однако для этого необходимо, чтобы на момент повторного нарушения работник имел неснятое и непогашенное дисциплинарное взыскание (п. 33 Постановления Пленума Верховного Суда РФ № 2). Поскольку увольнение в связи с неоднократным неисполнением трудовых обязанностей является видом дисциплинар-

ного взыскания, работодатель должен издать только приказ о прекращении трудового договора. Готовить отдельное распоряжение о привлечении сотрудника к дисциплинарной ответственности не нужно. В противном случае, будет нарушена норма, согласно которой за каждый проступок можно применить только одно дисциплинарное взыскание (ч. 5 ст. 193 ТК РФ, Апелляционное определение Верховного Суда РФ № 60-АПГ12-7 от 9 ноября 2012 г.).



У нас планируется сокращение штата. Несколько сотрудников находятся в учебных отпусках. Каким образом уведомить их о предстоящем сокращении? Можно ли отозвать их из отпуска для этого?

Работодатель не вправе отзываться работника из учебного отпуска (даже при наличии согласия последнего). Такая возможность предусмотрена только для ежегодного оплачиваемого отпуска и на учебные отпуска не распространяется (ч. 2 ст. 125 ТК РФ). Необходимо дождаться, когда сотрудник выйдет на работу, либо оповестить его о планируемом сокращении по почте заказ-

ным письмом с уведомлением о вручении и описью вложения. Дополнительно следует отметить, что в период учебного отпуска на сотрудника распространяется гарантия по запрету увольнения по инициативе работодателя (за исключением случая ликвидации организации) в соответствии со статьей 81 Трудового кодекса.

По материалам сайта: www.glavbukh.ru

ПРАВОВЫЕ НОВОСТИ РФ

Минфин России в Письме № 03-11-06/2/6557 от 13.02.15 напомнил, какие налоговые последствия наступают для «упрощенцев» в случае реализации основных средств до истечения трех лет с момента начала учета расходов на их приобретение. Как известно, налогоплательщики, применяющие УСН с объектом налогообложения «доходы минус расходы», вправе учесть расходы на приобретение, сооружение и изготовление основных средств, а также на достройку, дооборудование, реконструкцию, модернизацию и техническое перевооружение основных средств (подп. 1 п. 1 ст. 346.16 НК РФ). Но при реализации таких ОС до истечения трех лет (либо до истечения 10 лет — для ОС со сроком полезного использования свыше 15 лет) с момента учета расходов на их приобретение (сооружение, изготовление и т.д.) налогоплательщик обязан пересчитать налоговую базу за весь период пользования данными основными средствами. Об этом сказано в пункте 3 статьи 346.16 НК РФ. Сделать это нужно за весь период пользования объектом — с момента учета его стоимости в составе расходов при «упрощенке» и до даты реализации. Пересчет осуществляется путем исключения из состава расходов затрат на приобретение таких основных средств. В расходах можно оставить только сумму начисленной амортизации, рассчитанной по правилам главы 25 НК РФ. Кроме того, специалисты Минфина отмечают, что налогоплательщики «упрощенного» налога не вправе учесть в расходах остаточную стоимость тех основных средств, которые были приобретены в период применения УСН или до перехода на этот спецрежим и реализованы до истечения трехлетнего срока их использования. Просто потому, что такие расходы не упомянуты в статье 346.16 НК РФ, где приведен закрытый перечень затрат «упрощенцев».

Если индивидуальный предприниматель, совмещающий УСН и ПСН, пожелает совмещать эти спецрежимы и в 2016 году, то предельный размер доходов за 2015 год у такого ИП не должен превышать 68,820 млн рублей. Об этом сообщил Минфин России в Письме № 03-11-12/8135 от 20.02.15. Чиновники напоминают, что предельный размер доходов «упрощенщика» составляет 60 млн рублей за отчетный или налоговый период (п. 4 ст. 346.13 НК РФ). При совмещении УСН и ПСН в целях определения предельной величины доходов предприниматель должен учитывать доходы суммарно по обоим специальным налоговым режимам. С учетом коэффициента-дефлятора, установленного на 2015 год, предельная величина доходов составит 68,820 млн рублей (60 млн руб. x 1,147). Напомним, что по итогам 2014 года доходы ИП при совмещении «упрощенки» и патента не должны были превышать 64,02 млн рублей.

Уважаемые читатели нашей газеты! Если у вас возникли вопросы, связанные с предпринимательской деятельностью, просим вас сообщать их по т. 76-13-49, ф. 76-02-42, или присылать по e-mail: karpovevgeni@yandex.ru



1 КЛУБ

ПРОГРАММИСТОВ

010110



ПРОГРАММИСТ-
ЭТО
ПЕРСПЕКТИВНО!

МЫ ПРИГЛАШАЕМ ШКОЛЬНИКОВ НА СЛЕДУЮЩИЕ КУРСЫ:

- Основы программирования на языке Java.
- Системное администрирование для школьников.
- Основы программирования в "1С:Предприятие 8".
- Подготовка к ЕГЭ по информатике.
- Конструирование и робототехника.

Адрес: г. Ухта, Юбилейная, 14, оф. 304

☎ 8(8216) 798-736

Реклама

Реклама

ОГРН №309110819800012



ЮРИСТ



- Консультации
- Составление исковых заявлений, претензий, договоров
- Представительство в суде
- Арбитражные споры

пр. Ленина, 4, 2 эт., оф. 15 (гост. «Тиман»)

8-904-109-66-96

Реклама

Лиц. 001883 от 30.08.2011 рег. № 18.02.

Кабинет «ЗДОРОВЬЕ»

**ПРИЕМ ВЕДЕТ ВРАЧ -
МАНУАЛЬНЫЙ ТЕРАПЕВТ,
КИНЕЗИОЛОГ,
ГИРУДОТЕРАПЕВТ, ОСТЕОПАТ
ВЛАСИХИН ВИКТОР
НИКОЛАЕВИЧ**

**НУЖНА ПОМОЩЬ -
ЗВОНИТЕ**

 **77-77-35**



*Проводится предварительная
консультация квалифицированного
врача по показаниям и
противопоказаниям лечения*

Ухта, наб. Нефтяников, 5а

**Поздравляем
с наступающим
праздником –
Днем защиты детей!**

*Дорогие наши дети,
Вы дороже всех на свете!
В вас живет частичка счастья,
С вами нипочем ненастья!
Будьте счастливы всегда
И не болейте никогда!*



**ИМЕЮТСЯ ПРОТИВОПОКАЗАНИЯ. НЕОБХОДИМО
ПРОКОНСУЛЬТИРОВАТЬСЯ СО СПЕЦИАЛИСТОМ.**

ПРОДАМ

Реклама

ПРОИЗВОДСТВЕННОЕ ПОМЕЩЕНИЕ

в г. Ухте,
общ. пл.
270 кв.м

Т. 8-904-236-01-70.



Как стать работодателем мечты: советы начинающим руководителям

Создатель и руководитель рекрутингового агентства DigitalHR Екатерина Гаврилова рассказывает о том, как правильно подобрать и удержать команду нового проекта.

Ведите войну за таланты

Найти, «заманить» и удержать хороших работников непросто. По статистике, трое из пяти кандидатов отказываются от предложения о работе в стартапе после финального интервью, двое из пяти не выходят на работу в оговоренный срок. Но и в этих условиях вы не должны забывать: ваш проект нуждается в талантливых сотрудниках, а не в тех, которые просто «попались под руку». Поэтому первая ваша цель — сделать предложение о работе привлекательным (то есть привлечь талант).

Важнейшая составляющая привлекательности — конкретика. В описании вакансии и личном собеседовании не нужны «высокие слова» — о необходимой вам креативности кандидата или о заоблачных высотах, которые собирается покорить ваш проект. Четко формулируйте задачи, задавайте конкретные вопросы, отвечайте по существу.

Помните: не только в деньгах счастье

Согласно нашим опросам, для соискателя самым важным критерием при выборе работы стал уровень зарплаты (об этом сообщили 97% респондентов). При этом многие потенциальные сотрудники готовы работать за меньшие деньги (по сравнению с их зарплатными ожиданиями). В случае, если:

- работа предполагает возможность профессионального роста, в ней отсутствует жестко регламентированный функционал, то 76% опрошенных готовы трудиться за меньшие деньги;

- руководство открыто, поощряет инициативы, в компании налажена обратная связь (67%);

- компания предлагает дополнительные бонусы — питание, мобильная связь, ДМС (64%);

- коллектив чувствует заботу со стороны компании (63%);

- комфортно организовано рабочее пространство, сотрудник может использовать гибкий график (62%);

- компания не против нововведений, здесь регулярно появляются новые интересные проекты (55%).

Бренд, «узнаваемость» компании, на-



Фото из сети интернет

Екатерина Гаврилова, создатель и руководитель рекрутингового агентства DigitalHR. Окончила бакалавриат ГУ ВШЭ (факультет бизнес-информации). Работала в сфере HR-консалтинга. В 2007 году организовала рекрутинговое агентство DigitalHR www.digitalhr.ru, которое занимается подбором специалистов для проектов в сфере IT, digital, e-commerce и различных технологических стартапов. Резидент бизнес-инкубатора НИУ ВШЭ.

сыщенная корпоративная жизнь, «халявные» чай-кофе-печеньки для сотрудников менее важны. И лишь 14% потенциальных работников сообщили, что им неинтересно ничего, кроме уровня заработной платы.

Думайте об образе

Разумеется, не нужно искусственно создавать-разыгрывать некий «образ» — злого начальника или рубахи-парня. Оставайтесь самим собой, но не забывайте, что ваша команда, тем не менее, ждет от вас определенного алгоритма действий — типичных действий руководителя.

Руководитель:

- мотивирует,
- вдохновляет,
- ставит задачи,
- делится новостями,
- слышит сотрудников,
- развивает компанию.

Заботьтесь о мотивации

Еще одна важнейшая составляющая работы руководителя — забота о мотивации, поддержка веры в компанию и ее «пред-

водителя». Выполняйте свои обещания, поощряйте сотрудников нематериально, создайте свой регулярный «ритуал» в компании (это могут быть, например, цветы женщинам по понедельникам или ежедневное общее чаепитие «файв-о-клок», где можно поговорить не о работе), поощряйте инициативу, доносите ценности компании до сотрудников, устраивайте совместные мозговые штурмы.

Не бойтесь ошибиться

Думая об образе и мотивации, не бойтесь «потерять лицо». Вы можете иногда ошибаться (хоть и не слишком часто, но у каждого из нас есть право на ошибку): если сотрудники увидят, что за вашими действиями стояло искреннее желание «сделать хорошо» компании, ваша репутация не пострадает.

Разговаривайте правильно

Общайтесь с работниками и учитесь правильно вести беседу. Помните о «золотой тройке» правил общения с сотрудниками: вежливость, внимание, уважение.

Реклама

Туристическое агентство "А С т и л ь"
ЭКСПЕРСИОННЫЕ ТУРЫ С ВЫЕЗДОМ ГРУПП ИЗ УХТЫ:

**САНАТОРИИ И ПАНСИОНАТЫ
ПО РОССИИ**

*Любые
страны мира*

"Золотое кольцо Коми"
Кылтовский, Усть-Вымский, Ульяновский монастыри
и развлекательная программа в Этнопарке ЫБ.
Приглашаем родителей с детьми и группы школьников.
Выезд из Ухты 12 июня.
Цена до 5 500 рублей.

Подробная информация
в группе "ВКонтакте".

ВСЕ ПОДРОБНОСТИ МОЖНО УЗНАТЬ :

в группе "ВКонтакте": <http://vk.com/club39652448>, e-mail: markyze@yandex.ru,
по т.: **8(8216) 76-05-20**, моб. **79-36-43**, по адресу: **г.Ухта, пр. Ленина, 1, офис 324**

Детский отдых

Наступили летние школьные каникулы, и тысячи детей в России отправятся в детские лагеря — за город, на море или за границу. Перед родителями встает сложная проблема выбора детского лагеря. Разнообразие летних лагерей России и зарубежья поражает воображение и родителей, и ребенка. Для тех, кому надоело сидеть на партой или за компьютером, подойдет спортивный лагерь, а полиглотов, которые хотят с пользой провести школьные каникулы, ждет английский лагерь. Желаящие не только отдохнуть, но и оздоровиться за время летних каникул могут выбрать хороший лагерь на море.

Родителям туристические агентства предлагают полезную информацию и советы по выбору детского лагеря. Из всех многообразных видов деятельности в летний период одним из главных может стать дополнительное художественное образование, столь любимое мальчишками и девочками. Творчество является мощным

средством улучшения духовного здоровья личности, дает ощущение свободы, необходимое для поиска гармонии в себе, в окружающем мире, во взаимоотношениях с другими людьми. В художественно-творческой деятельности происходит слияние основных направлений воспитательного воздействия: познавательного, созидатель-

ного, ценностно-ориентированного и коммуникативного, что позволяет комплексно совершенствовать ребенка.

Надеемся, что вместе с нами вы сможете подарить ребенку яркий незабываемый детский отдых, вспоминая который, он будет благодарен вам за счастливое детство.

на правах рекламы



Агентство выгодных туров
ИНТРАВЭВЕЛС+
www.intravelsplus.ru

Ухта, Ленина, 38, офис 2,
гост. «Чибью» (правое крыло)
E-mail: intour4@mail.ru

**РАННЕЕ
БРОНИРОВАНИЕ -
50%**

БРОНИРОВАНИЕ ОТ НАДЕЖНЫХ ТУРОПЕРАТОРОВ

Т.8(8216) 777-998, факс 700-998

реклама

ВЕЛИКИЕ МУЖЧИНЫ РОССИИ

Андрей Романович Власенко

(год рождения и смерти неизвестен) — агроном, изобретатель, управлял имением в Бежецком уезде Тверской губернии. В 1868 изобрел первую в мире зерноуборочную машину типа комбайна, названную им «жнея-молотилка».

Машина имела гребенку для обрывания колосьев, молотилку и ковшовый транспортер для подачи хлебной массы к барабану молотилки, а также большой деревянный бункер, или, как его тогда называли, ларь, для сбора намолоченного зерна. Это была комбинированная машина — комбайн. Тянули машину две лошади. Их впрягали в дышло и они толкали машину впереди себя. Гребенка машины прочесывала растения, отрывала колосья и обмолачивала их бильным барабаном, который приводился во вращение от левого ходового колеса. Зерно, мякина, обмолаченные колосья и солома ковшовым транспортером подавались на решето очистки, где зерно и мякина проваливались вниз в бункер, а затем в подвешенные к нему мешки. Обмолаченные колосья и солома сходили с решета и попадали в другие мешки. Ковшовый транспортер приводился в движение от

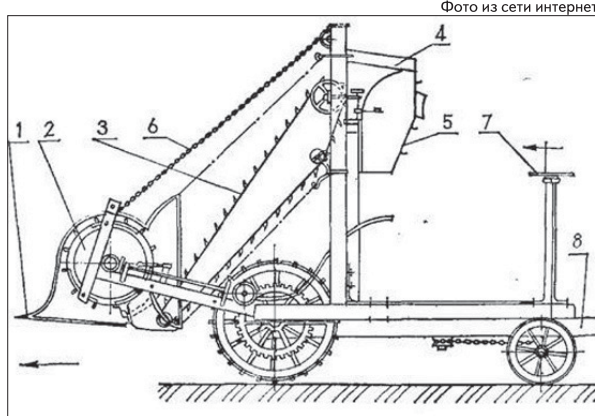

правого ходового колеса. Молотилка вместе с гребенкой могли подниматься и опускаться в зависимости от высоты растений с помощью специального устройства. Зубья гребенки можно было расставлять реже или чаще. Скорость вращения барабана регулировалась в зависимости от урожайности хлеба. Нельзя также не отметить, что этот комбайн был скоростным, так как не срезал хлеб, а обмолачивал его на корню, оставляя в поле солому. Отличительной его особенностью были короткий срок уборки и малые потери зерна.

Постановлением общего собрания членов Вольного экономического общества талантливому изобретателю «за его высокополезную деятельность» была присуждена золотая медаль.

Группа ученых и землевладельцев ходатайствовала, чтобы А.Р. Власенко была оказана помощь в изготовлении машины. Но министр земледелия отказал, ответив так: «Выполнение подобной сложной машины не под силу нашим механическим заводам. Мы же более простые жатвенные носильные машины и молотилки привозим из-за границы».

В 1870 г. в Австро-Венгрии открылась Всемирная выставка, где демонстрировались новейшие конструкции сельскохозяйственных машин всех стран. А Россия не смогла показать машину А.Р. Власенко, так как царская казна не отпустила средств на ее транспортировку. Так печально закончилась судьба изобретения талантливого русского новатора.

<http://rntbcat.org.by>

Добро не лихо — ходит тихо..

(Русская пословица)

КОРОТКО О ГЛАВНОМ

Огонь из ада

Однажды юродивый повстречал царя.
— Откуда ты идешь, странник? — спросил повелитель.
— Из ада, — ответил тот.
— И что ты делал там?
— Мне нужен был огонь, чтобы подогреть еду. И я решил спросить, не поделится ли жители ада со мной огоньком.
— Ну и что? Взял огня? — поинтересовался царь.
— Нет, тамошний царь ответил, что у него нет огня.
— Как же так?
— Я тоже удивился, — сказал юродивый.
— На что хозяин ада мне сказал: у нас здесь нет огня, каждый приносит сюда свой собственный. Этот-то огонь и жжет его.

Простые ответы

Пришел как-то человек к старцу и спрашивает:
— Скажи, кто мудр?
— Кто мудр? — переспросил старец.
— Тот, кто видит будущее.
— А кто зовется сильным?
— Кто силен? Тот, кто побеждает свои страсти, — ответил старец.
— Кого можно назвать богатым? — спросил человек.
— Кто богат? Тот, кто доволен своей долей.
— А что делать человеку, чтобы сохранить жизнь?
— Не жалеть жизни своей для Бога.
— А чтобы умереть?
— Для этого достаточно пить, есть и веселиться.

Мартышка и дынные семечки

Жила-была мартышка, которая очень любила дынные семечки. Как-то раз она увидела на лозе дыню, в которой было небольшое отверстие. Обрадовалась мартышка, сунула в отверстие лапку, схватила горсть дынных семечек, а вынуть кулачок не может — отверстие узкое.

Долго визжала мартышка и ругалась на дыню, но так и не захотела разжать кулак и отказаться от семечек. Пришел охотник и схватил мартышку: это он проделал в дыне отверстие, чтобы уловить самую жадную обезьянку.

И сказал охотник мартышке:

— Лучше тебе было голодной остаться, чем жизнь свою ради дынных семечек потерять. Так и нас враг улавливает, когда отказываемся видеть опасность, в удовольствии таящуюся.

www.smisl-zhizni.ru

КНИЖНАЯ ЛАВКА

П.Краснов

Собрание сочинений в 10 томах (комплект)

Если политическая и общественная деятельность белого генерала Петра Николаевича Краснова до сих пор вызывает острую полемику, то его выдающийся писательский талант и значимость его литературного наследия не подлежат сомнению. Краснов написал около 30 романов, в которых в полной мере отражены патриотические чувства автора, его переживания по поводу будущего страны, а также многогранный жизненный опыт.



К.Маккалоу

Непристойная страсть

Онор Лэнгтри воплощает собой доброту и заботу — качества, так необходимые для медицинской сестры. Ветеран войны Майкл Уилсон обуреваем страстями и считает себя в ответе за всех. Но их любовь — лишь эхо далекой войны, докатившееся до Австралии. Войны, которая всех заставляет выбирать, что для тебя важнее — долг или прекрасное чувство.

www.books.ru

Работа. Предложение

- На террит. коттеджей, р-н Зерюнова, срочно треб. дворник (мужчина). Т. 72-57-27.*
- В Издательский Дом «НЭП» требуется водитель категории В с л/а на время отпуска основного сотрудника. Адрес: Космонавтов-5/2, отдел распространения, т.: 76-12-43, 8-904-200-12-21.*
- В бар треб. бармен. Т. 8-904-273-44-62.*
- Салону красоты требуется парикмахер. Т. 8-912-546-22-60.*

НЕДВИЖИМОСТЬ

Квартиры, дома. Покупаю

- Семья беженцев из Луганска купит 2-комн. кв. или МСО, без посредников, недорого. Т. 8-904-208-63-97, с 10 до 20.*

Квартиры, дома. Сдам

- Отель. Т. 8-904-209-08-81.*
- Домашний отель, непьющим, от 450 р. Т. 8-912-945-09-50.*
- Кв. посуточно. Документы. Т. 8-965-861-96-02.*

Помещения. Продам

- Продам мет. балок на санях. Т. 8-904-207-37-43.

Помещения. Разное

- Спортивный комплекс «Метеор» сдает в

аренду помещение с оборудованием для кафе. Адрес: Сосногорск, ул. Гоголя-10. Т.: (8-82149) 6-86-97, 8-912-118-98-12.*

Сдам помещение, Космонавтов-5/2 (недалеко от перекрестка Ленина — Космонавтов), 100 кв.м, под офис или магазин, на длит. срок. Т.: 8-922-592-20-20, 8-912-109-83-69.*

АВТОДРОМ

Транспорт. Продам

Транспорт. Продам

- Продам «ГАЗель-Фермер», будка 3 м, тент, 07 г.в., газ/бензин, 350 т.р., торг. Т. 8-912-946-12-98.*

Транспорт. Разное

- Сдам в аренду «Дэу-Нексию», 700 р/сутки; «Хендай-Акцент», 800 р/сутки. Т. 8-963-487-07-65.*

СУПЕРМАРКЕТ

Супермаркет. Продам

- Продам пеноблоки. Т. 8-904-207-37-43.
- Продам срубы. Т. 8-904-207-37-43.
- Продам профнастил. Т. 8-904-207-37-43.
- Продам уголок. Т. 8-904-207-37-43.
- Продам брус, 150х150. Т. 8-904-207-37-43.
- Продам лук на посадку. Т. 8-904-227-33-49.

Торф. Навоз. Щебень. Песок. Дрова. Т. 8-904-273-35-95, Захар.*

ЗООМИР

- Ветеринарная клиника «Велес». Квалифицированная помощь. Диагностические исследования, УЗИ, рентген, терапия, хирургия, чипирование, аптека, стрижка животных. Ул. Тиманская-11, офис 4. Т.: 8-912-942-04-01, 76-46-49, пн-пт — с 10 до 20, сб — с 10 до 15.*

УСЛУГИ

- Кровля. Т. 8-904-102-32-44.*
- На даче ремонт и строительство. Дом, баня, крыша, веранда, сарай. Замена венцов фундамента. Т. 8-912-543-80-86.*
- Ремонт квартир. Все виды работ. Качество. Т.: 76-04-57, 8-912-942-50-78.*
- «СеверСлом» — слом стен, разбор полов и дачных домиков, ванные комнаты, от 90 р/кв.м. Вынос и вывоз любого мусора. Аренда отбойного молотка. Т. 79-35-36.*
- Плотницкие работы. Т. 8-908-718-16-06.*
- «МастерПол» заменит любое напольное покрытие. Т. 71-22-00.*
- Замки: открываем, меняем, врезаем. Т. 8-912-949-80-20.*
- СТО «АВТОСТОП». Профессиональная установка автосигнализации, автозапуска, музыки, электрики. Т. 8-904-861-55-55.*
- Грузоперевозки («ГАЗель») и грузчики. Недорого. Т. 8-904-227-78-85.*
- «ГАЗель», 4 м. Т. 8-904-273-32-78.*
- «ГАЗель», 4 м, по городу — 300 р. Т. 8-908-718-49-94.*

- Грузоперевозки, грузчики. Т.: 8-912-145-00-65, 8-912-947-87-48.*
- «ГАЗель», 4 м, по городу — 300 р. Т. 8-912-191-66-14.*
- Ремонт и настройка компьютеров. Т. 8-963-024-71-38.*
- Нарращивание ногтей — 900 р., коррекция — 700 р., шеллак, педикюр. Т. 8-904-202-46-89.*
- Ремонт мебели и диванов, а также перетяжка мягкой мебели. Т. 8-908-718-16-06.*
- Физкультурно-оздоровительный комплекс предоставляет следующие виды услуг: аренда спортивного зала, сауна, массажный кабинет, тренажерный зал.
- Заключаем договоры с организациями и частными лицами. Адрес: Сосногорск, 6 мкр-н-35. Т.: (8-82149) 6-86-97, 8-912-118-98-12.*
- Настройка и ремонт фортепиано. Т. 8-904-273-19-73, Александр.*

ОБРАЩЕНИЯ

- Спортивный комплекс «Метеор» предоставляет спортивный игровой зал для проведения спортивных мероприятий по футболу, волейболу, баскетболу и другим игровым видам спорта. Заключаем договоры с организациями и частными лицами. Адрес: Сосногорск, ул. Гоголя-10. Т.: (8-82149) 6-86-97, 8-912-118-98-12, e-mail: himik67@rambler.ru.*
- Прошу вернуть цепочку с золотым крестом и иконкой Николая Чудотворца, которая была оставлена в грязелечебнице в каб. №100, в 1-й кабине. Можно передать в регистратуру. Т. 8-908-719-12-20.*

КАМИНЫ, ПЕЧИ БАННЫЕ, ОТОПИТЕЛЬНЫЕ

ЧУГУННАЯ ПОСУДА

СЕМЕНА УДОБРЕНИЯ

БОЧКИ, КАДКИ: - дубовые - липовые

АКСССУАРЫ для бани

КРЕДИТ*

г. Ухта, Железнодорожная, 48, маг. "Хозторг" на территории маг. "Азбука ремонта" т.: 75-30-66, 8-912-94-98-930

000 «Русфинанс Банк», ген. лим. ЦБ РФ №1792 от 13.02.2013 г. Реклама



Учредитель: Алексеев Дмитрий Артемьевич
Издатель: ООО «Издательский Дом «НЭП»
Адрес издателя: 169300, г. Ухта, пр.Зерюнова, 7/1.
Адрес редакции: 169300, г. Ухта, пр.Космонавтов, 5/2.

Свидетельство о регистрации выдано Беломорским управлением Федеральной службы по надзору за соблюдением законодательства в сфере массовых коммуникаций и охране культурного наследия ПИ №ФС 3 - 0523 от 26.03.2007 г.

Главный редактор АЛЕКСЕЕВ Д.А.
Выпускающий редактор КАРПОВ Е.Е.
Отпечатано в ООО «Коми республиканская типография» (г. Сыктывкар, ул. Савина, 81), Тираж 2 000 экз. Печать офсетная.
Подписано в печать: по графику - четверг, 10:00, фактически - четверг, 10:00.

Адрес для корреспонденции: 169300, Ухта, пр. Космонавтов, 5/2.
E-mail: info@nepste.ru (инф.), office@nepste.ru (реклама).
Адрес редакции: 169300, г. Ухта, пр. Космонавтов, 5/2.
Телефоны: 76-02-42 (приемная), 76-08-24 (реклама), 72-44-44 (бесплатные объявления), 009 (платные объявления). www.nepste.ru (бесплатные объявления).

Распространяется бесплатно: как деловое приложение к еженедельнику «НЭП», по коммерческим организациям и предприятиям города Ухты, через супермаркеты и крупные магазины.
Перепечатка материалов, опубликованных в еженедельнике «УХТИНСКИЙ ТОРГОВЫЙ ДВОР», допускается только по согласованию с редакцией. Редакция не несет ответственности за достоверность информации, опубликованной в рекламных и частных объявлениях.
Рекламное издание



МОДНЫЙ ПОДВАЛ

МАГАЗИН ЖЕНСКОЙ ОДЕЖДЫ И ОДЕЖДЫ ДЛЯ БЕРЕМЕННЫХ

НАРЯДНЫЕ БЛУЗКИ
КОКТЕЙЛЬНЫЕ ПЛАТЬЯ
ЮБКИ И БРЮКИ
ТРИКОТАЖ

Будьте неотразимы!

Ждем вас по адресу:
г. Ухта, Ленина-5, ТД "Чайка", левое крыло, 1 эт.
Адреса «ВКонтакте»: vk.com/modny_podval, vk.com/mama_uhta

УСТАНОВКА И ИЗГОТОВЛЕНИЕ ГАРАЖНЫХ ВОРОТ

ИЗГОТОВЛЕНИЕ ПРОЧИХ МЕТАЛЛОКОНСТРУКЦИЙ



БЫСТРО, НЕДОРОГО.

т. 79-44-10

СЕВЕРНАЯ ЖЕМЧУЖИНА

19 л - 100 РУБ.

ДОСТАВКА БЕСПЛАТНО

Тел.: **77-09-58,**
75-99-99

Компания «АрмКо» предлагает со склада в Ухте и под заказ следующую продукцию:



Конт. т/факс 73-63-22, т. 76-84-84.

- **МЕТАЛЛОПРОКАТ**
(арматура, балка, круг, квадрат, лист, проволока, уголок, швеллер, шестигранник)
- **ТРУБЫ**
(бесшовные, водогазопроводные, оцинкованные, профильные, электросварные)
- **ДЕТАЛИ ТРУБОПРОВОДОВ**
(отводы, тройники, переходы, заглушки, фланцы, крепеж, фитинги)
- **ЗАПОРНАЯ АРМАТУРА**
(затворки, вентили, клапаны, затворы, шаровые краны)
- **ПОЖАРНОЕ ОБОРУДОВАНИЕ**

Реклама

тел. **8-912-545-63-36**

MINI-ZOO УГОЛОК

ЕДИНСТВЕННЫЙ В СЕВЕРО-ЗАПАДНОМ РЕГИОНЕ РОССИИ

*С наступающим праздником -
Днем защиты детей!*

РЕЖИМ РАБОТЫ:
ежедневно,
с 9:00 до 21:00,
БЕЗ ПЕРЕРЫВА
И ВЫХОДНЫХ

**У НАС ВЫ МОЖЕТЕ
НЕ ТОЛЬКО ПОСМОТРЕТЬ
на медведя, дикобраза,
крокодила, обезьяну,
НО И ПРИОБРЕСТИ
РЫБОК, ГРЫЗУНОВ
И ПТИЦ.
МЫ ЖДЕМ ВАС В ЗООУГОЛКЕ
ДЕТСКОГО ПАРКА.**

В ЛЕТНЕЕ ВРЕМЯ

Электромобили

на Комсомольской площади и у Детского парка



Реклама

СЕТЬ МАГАЗИНОВ «Дом мебели»

МЕБЕЛЬ **mpu**™ **rival**

ЛЮБИМЫЙ
lubidom.ru **ДОМ**

UFM
У Ф А М Е Б Е Л Ь

г. Ухта, Пионергорский пр-д, 3а,
т. 8(8216) 74-85-86

**СКИДКИ
ДО 25%**

г. Ухта, ул. Сенюкова, 4а,
т. 8(8216) 790-600



- 1 этаж Кухни, Столы, Стулья, Шкафы-купе
- 2 этаж Мягкая мебель
- 3 этаж Гостиные, Стенки, Горки, Спальни, Обеденные группы
- 4 этаж Прихожие, Офисная мебель, Детская мебель

Реклама

СТИЛЬ САЛОН

МУЖСКОЙ ОДЕЖДЫ

БОЛЬШОЙ ВЫБОР КОСТЮМОВ К ВЫПУСКНОМУ БАЛУ СВАДЕБНОМУ ТОРЖЕСТВУ

*В продаже имеются
подарочные сертификаты*

НОВОЕ ПОСТУПЛЕНИЕ СОРОЧЕК, а также большой выбор:

- верхней одежды
- костюмов
- трикотажа
- аксессуаров



ЯрмаРка ПО ПРАВОЙ СТОРОНЕ, ПЕРВЫЙ УРОВЕНЬ
Г. УХТА, УЛ. ОКТЯБРЬСКАЯ, 34, ТК "РУСЛАН"